



Numer polisy _____ Numer szkody _____ Data zdarzenia _____ Godzina zdarzenia _____

Miejsce zdarzenia _____ Liczba pojazdów biorących udział w zdarzeniu _____

Uczestnik 1 – pojazd poszkodowany

Marka/model _____ Numer rejestracyjny _____ Numer VIN _____ Rok produkcji _____

Właściciel poszkodowanego pojazdu

Nazwisko i imiona/nazwa _____ PESEL/REGON

Kod pocztowy Mięscowość _____ Ulica _____ Numer domu/lokalu /

Telefon komórkowy E-mail (prosimy wypełnić dużymi drukowanymi literami) _____

Kierujący poszkodowanym pojazdem

Nazwisko i imię _____ PESEL

Kod pocztowy Mięscowość _____ Ulica _____ Numer domu/lokalu /

Telefon komórkowy E-mail (prosimy wypełnić dużymi drukowanymi literami) _____

Uczestnik 2 – drugi pojazd biorący udział w zdarzeniu

Marka/model _____ Numer rejestracyjny _____ Numer VIN _____ Rok produkcji _____

Właściciel drugiego pojazdu biorącego udział w zdarzeniu

Nazwisko i imiona/nazwa _____ PESEL/REGON

Kod pocztowy Mięscowość _____ Ulica _____ Numer domu/lokalu /

Telefon komórkowy E-mail (prosimy wypełnić dużymi drukowanymi literami) _____

Kierujący drugim pojazdem

Nazwisko i imię _____ PESEL

Kod pocztowy Mięscowość _____ Ulica _____ Numer domu/lokalu /

Telefon komórkowy E-mail (prosimy wypełnić dużymi drukowanymi literami) _____

VAT

Czy pojazd jest wykorzystywany do prowadzenia działalności gospodarczej? Tak Nie

Czy właściciel pojazdu ma możliwość odliczenia podatku VAT?
Jeśli „Tak”, to w jakiej wysokości? Tak Nie Nie wiem
 100% 50% Innej (jakiej?) _____

Czy właściciel pojazdu odliczył podatek VAT przy jego zakupie?
Jeśli „Tak”, to w jakiej wysokości? Tak Nie Nie wiem
 100% 50% Innej (jakiej?) _____

Opis okoliczności zdarzenia

Szkic sytuacyjny

Prosimy zaznaczyć położenie pojazdów przed i po zdarzeniu, kierunek ruchu, położenie znaków drogowych pionowych i poziomych.

Przed zdarzeniem:

Po zdarzeniu:

Opis uszkodzeń

Numer rejestracyjny:

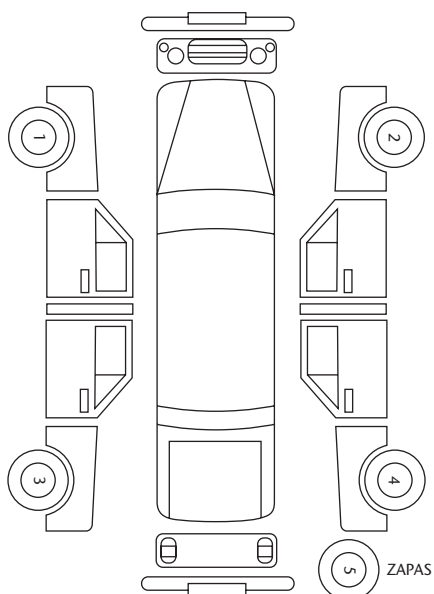

Numer rejestracyjny:

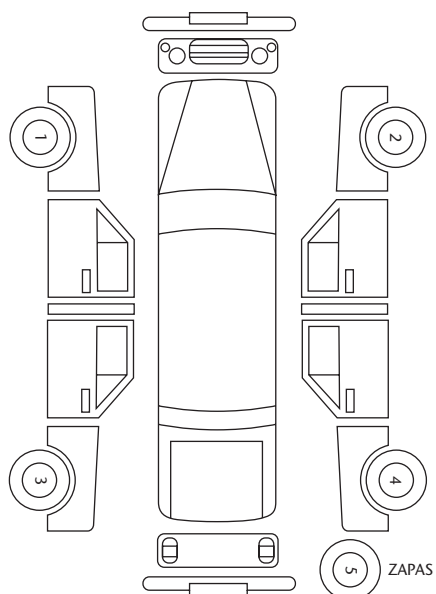

Informacja o rannych osobach

Ile osób oprócz kierującego znajdowało się w pojazdach w chwili zdarzenia? Uczestnik 1 _____ Uczestnik 2 _____

Czy osoby jadące pojazdem miały zapięte pasy bezpieczeństwa? Tak Nie Nie wiem

Informacja o sposobie odbioru odszkodowania

_____ Numer rachunku bankowego

_____ Właściciel rachunku

Oświadczam, że z tytułu przedmiotowej szkody nie otrzymałem odszkodowania z innego zakładu ubezpieczeń, a także nie staram się o odszkodowanie w innym zakładzie ubezpieczeń.

 D D M M R R R R

Data

_____ Podpis klienta

Wykaz dokumentów wymaganych w procesie likwidacji szkody oraz informacja o wybranym sposobie rozliczenia

Zakończenie likwidacji szkody będzie możliwe między innymi po ustaleniu faktycznego przebiegu zdarzenia, odpowiedzialności, zasadności zgłoszonych roszczeń, wysokości odszkodowania. W tym celu prosimy o przekazanie poniżej wymienionych dokumentów – tylko w przypadku gdy nie zostały one przekazane rzeczoznawcy przy oględzinach:

- kopia dowodu rejestracyjnego lub karty pojazdu (w przypadku zatrzymania dowodu rejestracyjnego przez policję prosimy o przedstawienie kopii wszystkich stron z karty pojazdu (również pustych) lub decyzji o zarejestrowaniu pojazdu),
- kopia prawa jazdy kierującego (nie dotyczy szkód powstałych w zaparkowanym pojeździe),
- oświadczenie sprawcy, gdy nie interweniowała policja,
- informacja o sposobie wypłaty odszkodowania z podpisami wszystkich współwłaścicieli pojazdu.

Uprawnionymi do odbioru odszkodowania są wszyscy właściciele pojazdu (podmioty gospodarcze i osoby fizyczne widniejące w dowodzie rejestracyjnym pojazdu), w części im przysługującej. Ponadto każdy z właścicieli pojazdu może przenieść prawo do przysługującej mu części odszkodowania na rzecz dowolnego podmiotu gospodarczego lub osoby fizycznej. Czynność ta winna być dokonana z zachowaniem formy pisemnej.

Powyższe dokumenty prosimy przesłać na adres e-mail: szkody@uniqa.pl (podając w temacie wiadomości numer szkody) lub listem poleconym na adres: UNIQA Towarzystwo Ubezpieczeń S.A., ul. Chłodna 51, 00-867 Warszawa.

Jednocześnie informujemy, że w toku postępowania likwidacyjnego może zaistnieć konieczność przedłożenia dodatkowych dokumentów, niewymienionych w niniejszym piśmie, o czym będziemy informować w oddzielnej korespondencji.

W sytuacji gdy właścicielem pojazdu jest bank lub firma leasingowa, występujemy do wskazanego podmiotu z wnioskiem o przesłanie pisemnej dyspozycji dotyczącej beneficjenta oraz sposobu przekazania odszkodowania. Pomoc poszkodowanego w uzyskaniu tego dokumentu znacząco wpływa na skrócenie czasu likwidacji szkody.

Informacja o sposobie rozliczenia szkody

W związku z powstałą w pojeździe szkodą, w razie ustalenia naszej odpowiedzialności na podstawie umowy ubezpieczenia, mają Państwo możliwość rozliczenia kosztów naprawy pojazdu w następujący sposób:

- a) na podstawie kosztorysu, zgodnie z przeprowadzoną przez nas wyceną;

podjęcie decyzji o takiej formie rozliczenia zwalnia Państwa z konieczności dokumentowania poniesionych kosztów naprawy rachunkami i fakturami oraz umożliwia uzyskanie odszkodowania niezwłocznie po ustaleniu odpowiedzialności za szkodę;

- b) na podstawie przedłożonych rachunków lub faktur za dokonaną naprawę i części zamienne; jeśli zdecydują się Państwo na tę możliwość rozliczenia kosztów naprawy, prosimy uprzejmie o przedłożenie nam przed rozpoczęciem naprawy kosztorysu naprawczego sporządzonego przez warsztat naprawczy, a następnie przedłożenie faktur potwierdzających koszt naprawy.

W sytuacji gdy koszty naprawy pojazdu przekraczają wartość pojazdu w dniu wypadku, szkoda zostaje rozliczona jako szkoda całkowita. Wypłata odszkodowania w takich okolicznościach jest równa różnicy pomiędzy wartością rynkową pojazdu w dniu zdarzenia a wartością pojazdu po zdarzeniu.

Jednocześnie informujemy, że:

- a) w przypadku naprawy pojazdu i stwierdzenia w trakcie naprawy dodatkowych uszkodzeń, nieobjętych oględzinami rzeczoznawcy, należy je niezwłocznie do nas zgłosić przed dokonaniem naprawy;
- b) górną granicę naszej odpowiedzialności za szkodę w pojeździe stanowi wartość rynkowa pojazdu w stanie nieuszkodzonym, w dniu zdarzenia;
- c) dodatkowe koszty powstałe w związku z unieruchomieniem pojazdu, np. koszty parkowania, holowania pojazdu, winny być udokumentowane rachunkami.

W razie ewentualnych pytań prosimy o kontakt telefoniczny z przydzielonym opiekunem szkody. Jeżeli nie mają Państwo danych kontaktowych do opiekuna szkody, prosimy o kontakt pod numerem **22 599 95 22** (od poniedziałku do piątku w godzinach 8.30–16.00). Wszelką korespondencję e-mailową prosimy przysyłać na adres szkody@uniqa.pl, podając w temacie wiadomości numer szkody.

Uprzejmie informujemy, że UNIQA TU ma możliwość zorganizowania Państwu bezpłatnego najmu pojazdu zastępczego na czas naprawy uszkodzonego pojazdu. W przypadku zainteresowania wynajmem pojazdu zastępczego z UNIQA TU prosimy o kontakt z naszą infolinią pod numerem telefonu **22 589 90 66** (od poniedziałku do piątku w godzinach 8.30–16.00).

Ponadto pragniemy poinformować, że w razie wynajęcia pojazdu we własnym zakresie koszty wynajmu zostaną zweryfikowane do poziomu oferty UNIQA TU według poniższej tabeli (stawki netto):

Segment*	A	B crossover minivan	C minivan	D, G	E	F	K	SUV terenowe	Kombivan	Dostawcze duże pick up
Stawka za dobę	57	57	67	97	159	229	129	106	99	159

* według Wikipedii

UNIQA TU informuje, że zgodnie z art. 361 § 2 k.c. oraz orzecznictwem SN, w sytuacji kiedy w kolizji lub wypadku drogowym pojazd został uszkodzony, a w następstwie tego doszło do utraty jego wartości handlowej, poszkodowany może wystąpić do ubezpieczyciela sprawcy szkody z roszczeniem z tego tytułu.